

ISTRUZIONI MONTAGGIO CAPPAD ANGOLO SENZA BARRA

ASSEMBLY INSTRUCTIONS FOR CORNER HOODS NEW MODEL WITHOUT BAR

Fase 1/Phase 1/Schritt 1

- Smontare il gruppo motore svitando le 4 viti metriche **A** che lo sorreggono al fondo della cappa (Fig. 1).
- Controllare con una bolla di livello l'allineamento orizzontale e segnare n° 4 punti di foratura.
- Forare, inserire n° 2 tasselli ad espansione $\varnothing 8\text{mm}$ e fissare la cappa nella posizione desiderata tramite 2 viti **B** fissati nelle due asole poste sulla schiena superiore (Fig. 1).
- Fissare le due viti di sicurezza **C** posizionate sulla schiena inferiore.

- Uninstall the motor unit by undoing the 4 screws **A** that support it at the bottom of the hood (Fig. 1).
- Check the horizontal alignment with a spirit level and mark the 4 holes to be drilled.
- Drill the holes, insert 2 x 8mm dia. screw anchors and fix the hood in the desired position, using 2 screws **B** fixed in the two slots in the top back panel (Fig. 1).
- Fit the safety screws **C** in the bottom back panels (Fig. 1).

- Bevor man die Dunstabzugshaube anbringt, die Motorgruppe abmontieren, indem man die 4 Feinstellschrauben **A**, die den Haubenboden stützen, ausdreht (Abb. 1).
- Mit einer Wasserwaage sicherstellen, daß die Befestigungsschiene waagrecht ausgerichtet ist und an den Enden der Schiene 4 Bohrlöcher anzeichnen.
- Die Dunstabzugshaube mit Hilfe der zwei an der oberen Rückwand befindlichen Langlöcher in der gewünschten Position befestigen.
- Anschließend die an den unteren Rückwänden positionierten Sicherheitsschrauben **C** anbringen.

- Desmontar el grupo motor destornillando los 4 tornillos métricos **A** que lo fijan en el fondo de la campana.
- Controle con un nivel de burbuja la alineación horizontal y marque los 4 puntos a taladrar.
- Taladre, coloque los 2 tacos de expansión $\varnothing 8\text{mm}$ y fije la campana en la posición deseada por medio de las dos ranuras **B** situadas en la trasera superior.
- Colocar los tornillos **C** de seguridad en las traseras inferiores.

Fase 2/Phase 2/Schritt 2

- Dopo aver fissato la cappa, collegare il tubo flessibile al foro di scarico fumi e al raccordo circolare della camera motore.
- A questo punto sollevare il gruppo motore e infilarlo nella parte inferiore della cappa (la plafoniera deve essere rivolta verso lo spigolo delle pareti) e fissarlo tramite le 4 viti **A** metriche in dotazione (Fig. 2).

- After having fixed the hood, connect the flexible hose to the fume outlet hole and to the circular pipe fitting of the motor chamber.
- At this stage, lift the motor unit and fit it through the bottom section of the hood (the glass ceiling bowl must be oriented towards the edge of the walls), and fix it in place by means of the 4 screws **A** supplied (Fig. 2).

- Nachdem man die Dunstabzugshaube befestigt hat, den Schlauch an die Rauchausslassöffnung und an das runde Anschlußstück der Motorkammer anschließen.
- Anschließend die Motorgruppe anheben, in den unteren Teil der Dunstabzugshaube einfügen (die Deckenbeleuchtung muss auf die Kante der Wände zeigen) und mit Hilfe der vier mitgelieferten Feinstellschrauben befestigen (Abb. 2).

- Después de haber fijado la campana conectar el tubo flexible con el orificio de descarga de humos y con la unión circular de la cámara del motor.
- A este punto levantar el grupo motor e introducirlo en la parte inferior de la campana (la lámpara de techo debe dirigirse hacia el canto de las paredes), fijarlo por medio de los cuatro tornillos métricos **A** suministrados con el equipamiento base.

MONTAGE DER ECKDUNSTABZUGSHAUBE NEUES MODELL OHNE STANGE

MONTAJE DE CAMPANA EN ANGULO NUEVO MODELO SIN BARRA

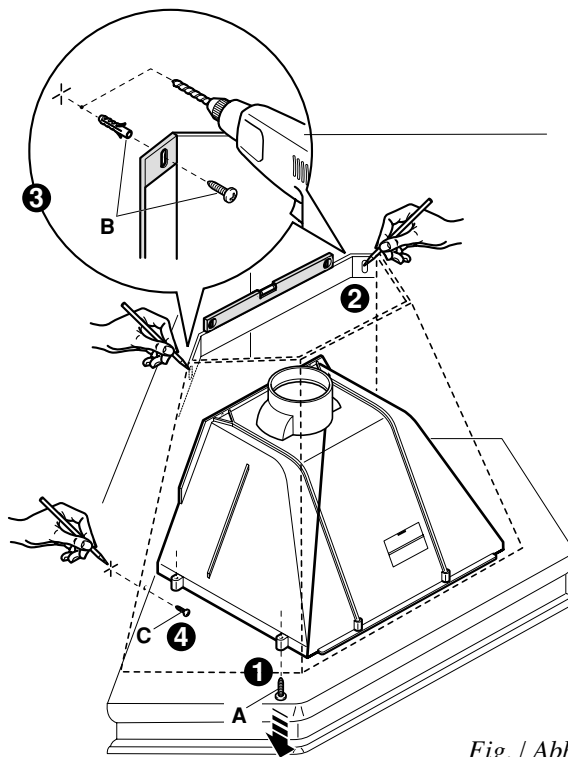

Fig. / Abb. 1

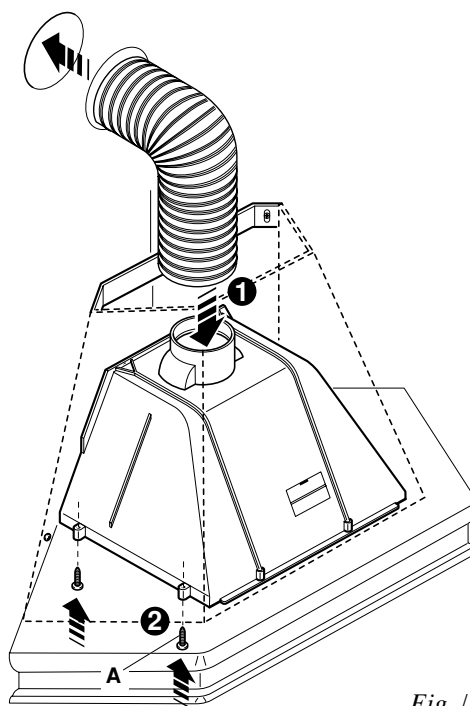

Fig. / Abb. 2